

Fiche technique UT-4000HD / Technical sheet UT-4000HD

Application	Résidentielle, Institutionnelle, Commerciale et Industrielle Residential, Institutionnal, Commercial and Industrial
Usage	Lourd—Heavy duty
Norme / Standard	Conforme—Complies with ANSI/BHMA A156.14 Grade 1

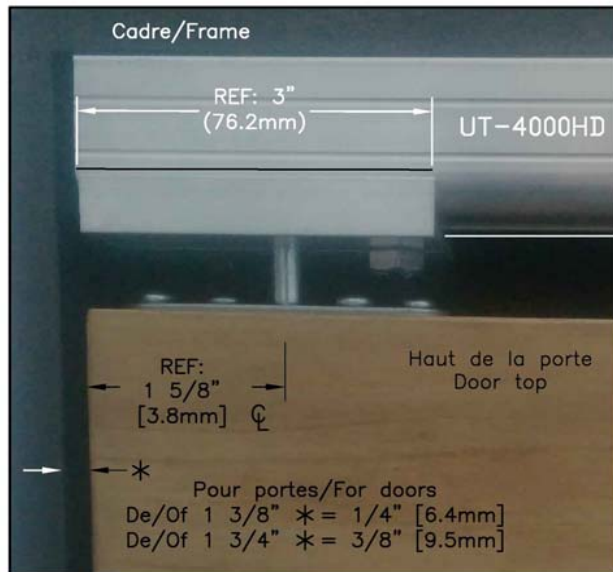

PORTES PLIANTES / BI-FOLDING DOORS

(VUE DIST. MAX.)
MAX. DIST. VIEW

REF: 1 1/2" [38.1mm]
MIN. 2 1/8" [54mm]
MAX. 2 5/16" [58.7mm]

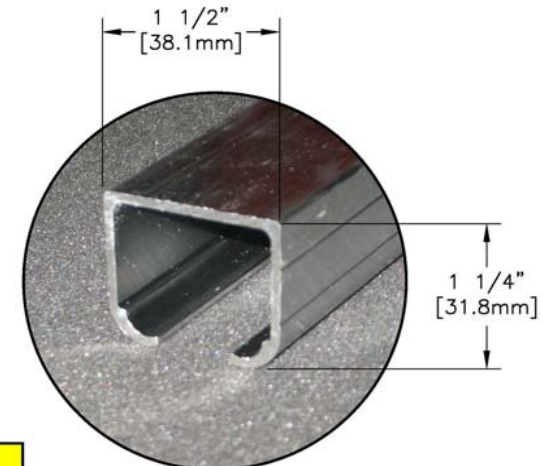

UT-4000

**HAUTEUR DE L'OUVERTURE:
ROUGH OPENING HEIGHT:**
HAUTEUR DE PORTE/DOOR HEIGHT
+3 1/8" [+79.4mm] MIN.
+3 5/8" [+92.1mm] MAX.

(VUE DIST. MIN.)
MIN. DIST. VIEW

MIN. 1" [25.4mm]
MAX. 1 5/16" [33.3mm]

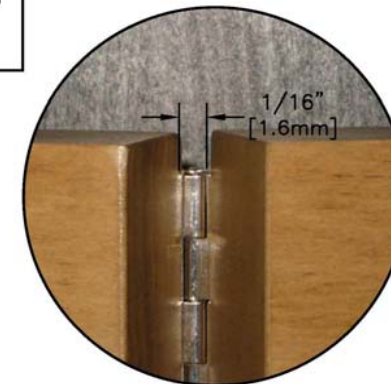

Pour porte/For door 1-3/8" à/to 1-3/4"
De/Of 125 Livres/Pounds (55kg) Max

Architectural
UNIQUE









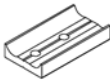

Votre satisfaction, notre fierté!

Tél.: 514 351-5454 / Fax : 514 351-5554
uniqueproduitarchitectural.com

Systèmes
UNITRACK
Systems
UT-4000HD

Dessin de référence drawing

DESSIN / DRAWING No: REF-UT4000HD
DATE: 28/09/2015
PAGE: 1/1

Liste des pièces ensemble UT-4000HD / Parts list UT-4000HD		
Nom / Name	Image / Picture	Qté / Qty
Rail UT-4000 track		1
Chariot UT-4010 hanger		1
Plaque de fixation UT-1020 Fixing plate		3
Plaque pivot du haut à 2 trous 2-Holes bottom pivot plate		1
Plaque pivot du bas à 3 trous 3-Holes top pivot plate		1
Pivot du haut Top pivot		1
Pivot du bas Bottom pivot		1
Écrou carré 5/16" square nut		1
Boulon hexagonal 5/16" HEX nut		1
Écrou 5/16" nut		3
Vis #10x1-1/4" Screw		14
Vis #8x3/4" Screw		12



1-Couper le rail à la longueur requise, soit la longueur totale de l'ouverture moins 1/8".

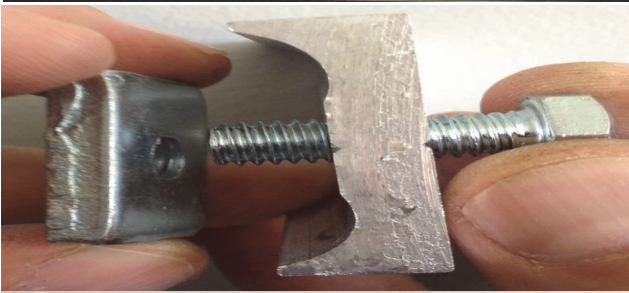

2-Insérer le boulon hexagonal 5/16" dans la plaque pivot du haut à 2 trous. Visser l'écrou carré 5/16" sur le boulon hexagonal et insérer le tout dans le rail UT-4000.



3-Glisser le chariot UT-4010 dans le rail, du côté opposé à la plaque pivot du haut qui a été insérée à l'étape 2.



4-Visser le rail à la tête de l'ouverture à l'aide des vis #8x3/4".

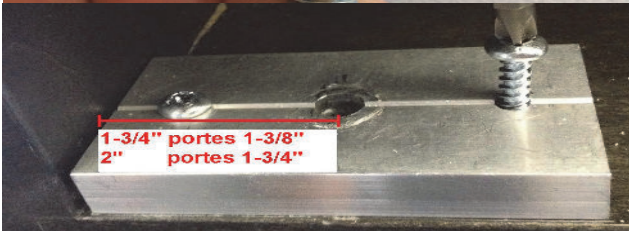

5-Visser la plaque pivot du bas à 3 trous au plancher à l'aide des vis #10x1-1/4". Pour des portes de 1-3/8", le centre du trou pour pivot doit être à 1-3/4" du mur et il doit être à 2" pour des portes de 1-3/4".

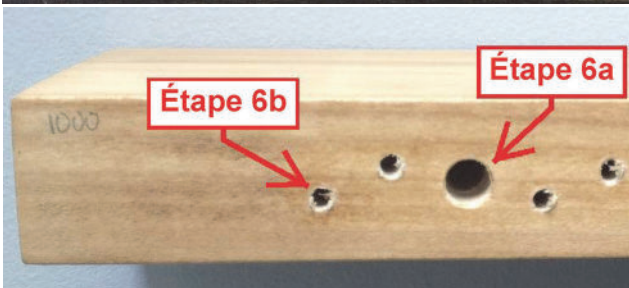

6a-Percer un trou, en haut (A) et en bas (B) de la porte pivotante et en haut (C) de l'autre porte d'une profondeur d'au moins 1-1/2" avec une mèche de 3/8" à 1-5/8" du bord des portes.

6b-Percer les trous d'installation des plaques de fixation d'au moins 1" de profondeur avec une mèche de 1/8".

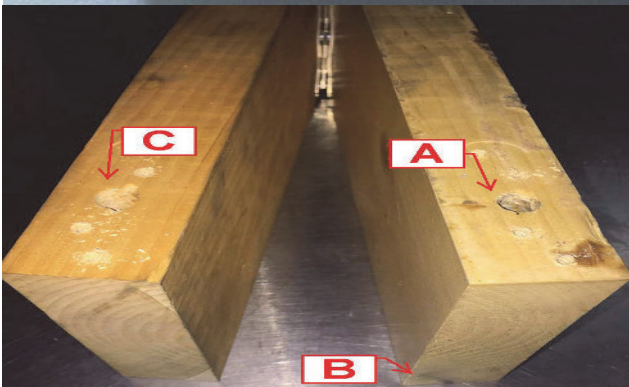

7-Centrer la plaque de fixation, côté plat vers le haut, sur le trou déjà percé.



8-Visser les plaques de fixation avec les vis #10x1-1/4".



10-Visser le pivot du haut dans la plaque de fixation située sur le dessus de la porte pivotante.



11- Visser l'écrou 5/16" sur le pivot du bas. Visser celui-ci dans la plaque de fixation située en-dessous de la porte.

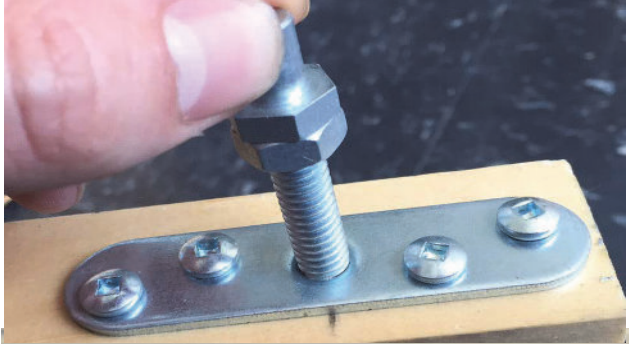

12-À cette étape, la charnière doit être installée sur la porte (fournie par d'autre). Visser un écrou 5/16" sur le boulon du chariot.



13-Soulever la porte et visser le boulon du chariot dans la plaque de fixation située sur le dessus de la porte qui glisse.









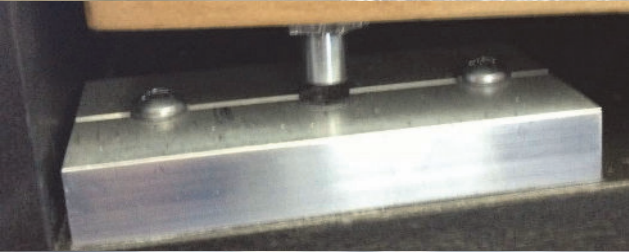





14-Insérer le pivot du haut dans l'emplacement prévu dans la plaque pivot du haut et insérer le pivot du bas dans l'emplacement prévu dans la plaque pivot du bas.



15-Ajuster le niveau de la porte en vissant ou dévissant le pivot du bas et le boulon du chariot. La porte est correctement ajustée lorsque le chariot guide la porte. Le chariot ne doit pas supporter la porte. Bloquer les ajustements en serrant les écrous 5/16" contre les plaques de fixation.



Liste des pièces comprises dans un ensemble UT-4000HD

Nom	Image	Quantité
Rail UT-4000		1
Chariot UT-4010		1
Plaque de fixation		3
Plaque pivot du haut à 2 trous		1
Plaque pivot du bas à 3 trous		1
Pivot du haut		1
Pivot du bas		1
Écrou carré 5/16"		1
Boulon hexagonal 5/16"		1
Écrou 5/16"		3
Vis #10x1-1/4"		14
Vis #8x3/4"		12